

katalog architekta

---

fasady  
balkony  
wnętrza

**brono**spann



Wstęp	3
Charakterystyka produktu	4
Badania własności powierzchni	5
Karta techniczna produktu	5
Fasady wentylowane	
Montaż widoczny - nity lub śruby	6
Punkt stały i punkt przesuwny	7
Gięcie płyt	7
Fasady wentylowane	
Montaż niewidoczny - klej	8
Fasady wentylowane	
Montaż niewidoczny - mechaniczny	10
Krono Siding	
Okładziny elewacyjne	12
Balkony i balustrady	14
Montaż płyt balkonowych	15
Okładziny ścian wewnętrznych	16
Montaż płyt wewnętrznych	17
Kabiny sanitarne	18
Szafki basenowe	19
Digital HPL	20
Krono Multicore	21
Atesty Kronospan HPL	22

## Wstęp

Kronospan – firma o ponad stuletniej tradycji, lider na światowym rynku produktów drewnopochodnych - swoją działalność produkcyjną w Pustkowie rozpoczął w 1996 roku.

Fabrykę utworzono na bazie jednego z istniejących wówczas wydziałów lokalnego przedsiębiorstwa - wydziału produkcji laminatów.

W latach 1996-2006 w przedsiębiorstwie przeprowadzono szereg kompleksowych zmian technologicznych związanych z produkcją HPL.

W ich wyniku powstał nowy zakład produkcyjny, w którym zastosowano najnowocześniejsze rozwiązania technologiczne, techniczne i produktowe w zakresie produkcji laminatów i płyt kompaktowych HPL.

W ramach tworzenia tego przedsiębiorstwa zastosowano również wiele rozwiązań w zakresie inżynierii ochrony środowiska, które przyczyniły się do zlikwidowania niekorzystnego oddziaływania zakładu na środowisko.

Firma w swojej ofercie posiada szeroką gamę produktów znajdujących szerokie zastosowanie w budownictwie, meblarstwie oraz branży wyposażenia wnętrz.

Parametry laminatów dostosowane są do indywidualnych wymogów klienta. Nowoczesne wzornictwo, bogata kolorystyka i druk cyfrowy dają klientom nieograniczone możliwości aranżacji wnętrz i tworzenia projektów budowlanych.

# katalog architekta

## Charakterystyka produktu

Płyty kompaktowe produkowane przez Kronospan HPL są zgodne z normą EN 438

Gotowe produkty składają się w całości z papierów impregnowanych żywicami, które po sprasowaniu w wysokiej temperaturze i wysokim ciśnieniu dają jednorodną płytę.

Powstający materiał, dopuszczany jest do sprzedaży po przeprowadzeniu skomplikowanych procesów sprawdzających jego wytrzymałość na różnego rodzaju czynniki, zarówno atmosferyczne jak i chemiczne.

Płyty kompaktowe HPL charakteryzują się dużą trwałością.

Są łatwe i ekonomiczne w montażu, nie wymagają pracochłonnej konserwacji.

Dzięki połączeniu wytrzymałości na zginanie i elastyczności płyty kompaktowe HPL nadają się doskonale do stosowania w miejscach zagrożenia wandalizmem.

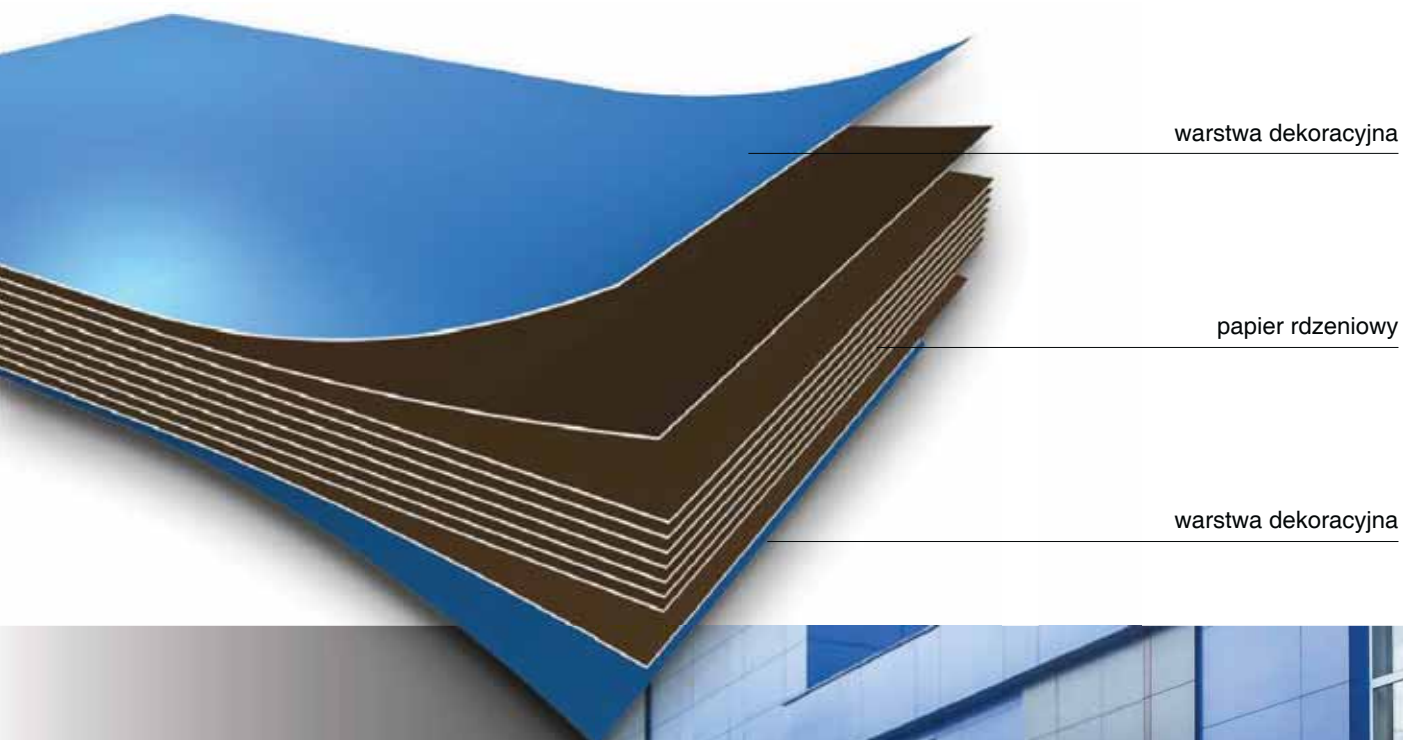

Płyty kompaktowe HPL oferowane są w następujących formatach:

- 2800 X 1300 mm
- 3050 X 1300 mm
- 2800 X 2040 mm
- 5600 X 2040 mm

Płyty elewacyjne **Kronoplan Color** (jednobarwne, drewnopodobne i fantazyjne) posiadają powłokę ochronną UV badaną przez 3000 godzin (zgodnie z EN 438).

Płyty kompaktowe **Krono Compact** dostępne są w grubościach od 2 mm do 40 mm.

## Badania własności powierzchni

WŁASNOŚĆ		NORMA	WYMAGANIE
Odporność na ścieranie	Punkt początkowy [obr.]	438-2.10	≥ 150
	Wartość ścierania [obr.]		≥ 350
Odporność na uderzenia	Wysokość spadania [mm]	438-2.21	≥ 1800
	Średnica kuli [mm]		maks. 10
Odporność na zarysowania	Stopień	438-2.25	≥ Stopień 3
	Siła [N]		≥ 4
Odporność na wrzącą wodę	Przyrost masy [%]	438-2.12	≤ 2,0
	Przyrost grubości [%]		≤ 2,0
	Wygląd		≥ Stopień 4*
Odporność na zaplamienia	Grupa 1 i 2	438-2.26	≥ Stopień 5
	Grupa 3		≥ Stopień 4
Odporność na światło (xenon-bogenlampe) (graumaßstab)		438-2.27	4 ÷ 5
Odporność na parę wodną		438-2.14	≥ Stopień 4*
Odporność na żar papierosa		438-2.30	≥ Stopień 3
Odporność na powstawanie pęknięć naprężeniowych		438-2.24	≥ Stopień 4*
Moduł sprężystości przy zginaniu [MPa]		EN ISO 178:2003	≥ 9000
Wytrzymałość na zginanie [MPa]		EN ISO 178:2003	≥ 80
Wytrzymałość na rozciąganie [MPa]		EN ISO 527-2:1996	≥ 60
Gęstość [g/cm <sup>3</sup> ]		EN ISO 1183-1:2004	≥ 1,35

Tab. Własności płyt HPL, \* – struktury inne niż SQ

## Karta techniczna produktu

PARAMETR	NORMA	WYMAGANIE	TOLERANCJA
Grubość [mm]	438-2.5	6,8	± 0,4
		8,0	± 0,5
		10,0	± 0,5
		13,0	± 0,6
Długość [mm]	438-2.6	2800 / 3050	+ 10 / - 0
Szerokość [mm]	438-2.6	1300 / 2040	+ 10 / - 0
Płaskość [mm/m]	438-2.9	6,0 ÷ 8,0	≤ 5,0
		10,0 ÷ 13,0	≤ 3,0
Prostoliniowość brzegów [mm/m]	438-2.7		≤ 1,5
Kątowość [mm/m]	438-2.8		≤ 1,5

Tab. Karta techniczna produktu.

## Fasady wentylowane

### Montaż widoczny - nity lub śruby

#### Zalety korzystania z fasad wentylowanych Kronoplan Color:

- otwarta na dyfuzję izolacja cieplna sprzyja utrzymaniu naturalnej wilgotności oraz stałej temperatury budynku,
- poprawia bilans energii cieplnej,
- hamuje procesy erozyjne warstw betonu,
- stanowi dodatkową izolację akustyczną,
- jest przyjazna środowisku naturalnemu.

System montażu oparty jest na podkonstrukcji aluminiowej lub stalowej ocynkowanej.

Płyty **Kronoplan Color** mocowane są za pomocą nitów lub śrub.

Stosowane elementy mocujące dopasowane są barwą do koloru płyty.

Stosuje się również elementy ozdobne, które nadają elewacji indywidualny, dopasowany do każdego budynku charakter.

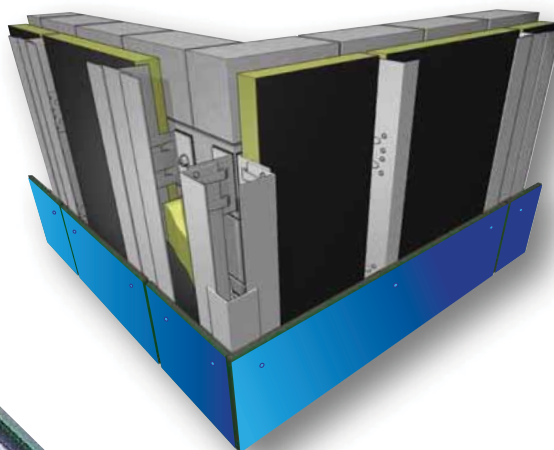

Fasady wentylowane, to jeden ze sposobów wykończenia budynku.

Posiadają szczelinę powietrzną pomiędzy płytą a izolacją. Minimalna szerokość szczeliny winna wynosić 20 mm.

Jej brak może powodować kondensację pary wodnej i deformację płyt, ponieważ rozszerzalność liniowa w kierunku poprzecznym i podłużnym może ulec zwiększeniu o 2,5 mm.

## Punkt stały i punkt przesuwny

Projektując elewację pamiętać należy o zachowaniu odpowiednich odległości pionowych elementów podkonstrukcji uzależnionych od grubości płyt oraz **o zasadzie punktu stałego i przesuwnego**.

Polega ona na montażu płyty z jednym otworem stałym w płycie, którego średnica jest średnicą nitu lub śruby oraz szeregu punktów przesuwnych, gdzie średnica otworu jest min. 1,5 razy większa od średnicy nitu.

Maksymalna długość boku płyty nie powinna przekraczać 3050 mm.

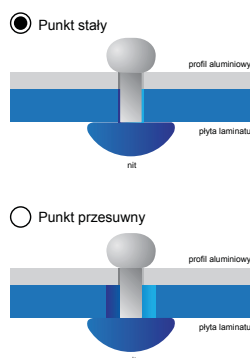

Rys. Punkt stały i punkt przesuwny.

## Gięcie płyt

Właściwości fizykochemiczne płyt **Kronoplan Color** umożliwiają dodatkowo stosowanie ich na elewacjach łukowych o minimalnym promieniu  $r = 2$  m.

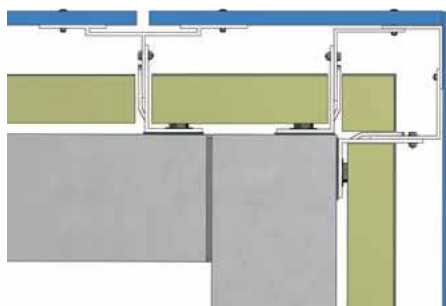

Rys. Fasady wentylowane - przekrój elewacji.

Grubość [mm]	maks. D1 [mm]	maks. D2 [mm]	a [mm]	b [mm]
6	400	400	20-40	20
8	550	500	20-50	20
10	700	600	20-60	20

Tab. Rozkład otworów montażowych – jedno przęsło

Grubość [mm]	maks. D1 [mm]	maks. D2 [mm]	a [mm]	b [mm]
6	550	400	20-60	20-50
8	700	500	20-80	20-60
10	800	600	20-100	20-80

Tab. Rozkład otworów montażowych - wiele przęseł.

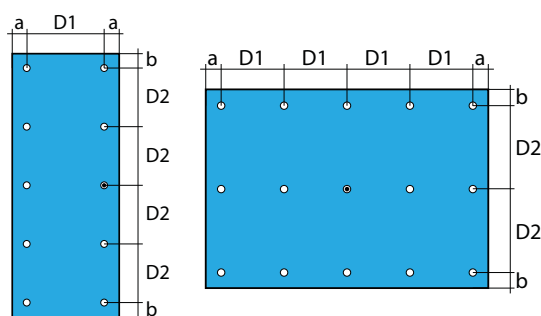

Rys. Rozkład otworów montażowych - jedno przęsło (L), wiele przęseł (P).

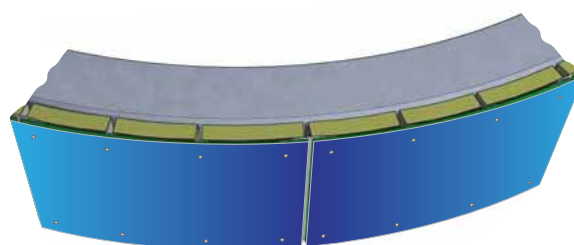

Rys. Gięcie płyt elewacyjnych.

## Fasady wentylowane Montaż niewidoczny - klej

- Fasady wentylowane z wykorzystaniem płyt **Kronoplan Color** to idealny wybór przy dopasowaniu elewacji do istniejącej zabudowy oraz projektowaniu nowej formy architektonicznej.
- Stosowane zarówno w domach murowanych jak i budynkach o konstrukcji żelbetowej oraz szkieletowej.



### Montaż płyt

Montaż z wykorzystaniem kleju jako łącznika między płytą a aluminiową konstrukcją nośną stanowi alternatywne rozwiązanie w budynkach gdzie płyty **Kronoplan Color** mają stanowić element ozdobny elewacji.

Brak widocznego elementu mocującego poprawia estetykę.

Prace montażowe muszą być prowadzone przez firmy mające certyfikaty producentów kleju i być zgodne z ich zaleceniami.

Temperatura otoczenia powinna wynosić od + 10° C do + 30° C, w czasie sieciowania kleju nie może spadać poniżej + 5° C.

Temperatura podłoża i płyty nie może być niższa niż + 8° C.





Konstrukcje szkieletu nośnego z aluminium oraz płytę **Kronoplan Color** należy oczyścić, odtłuścić i uaktywnić celem uzyskania bardzo wysokiej adhezji.

Nakładanie taśmy dwustronnej oraz kleju należy rozpocząć po całkowitym wyschnięciu, tj. po około 30 minutach.

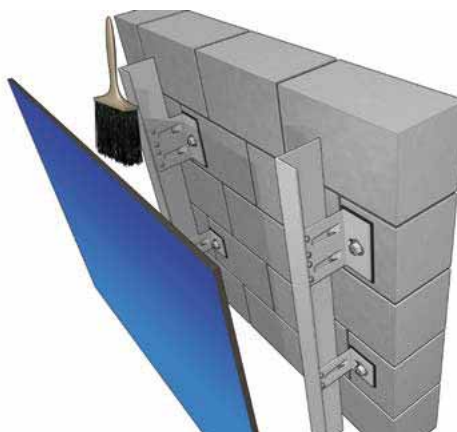

Przykleić taśmę dwustronną służącą początkowemu zamocowaniu płyt elewacyjnych do szkieletu nośnego na czas niezbędny do całkowitego utwardzenia kleju.

Następnie ciągłym pasmem nałożyć klej.

Szerokość pasma kleju powinna mieć 8 mm szerokości i 10 mm wysokości.

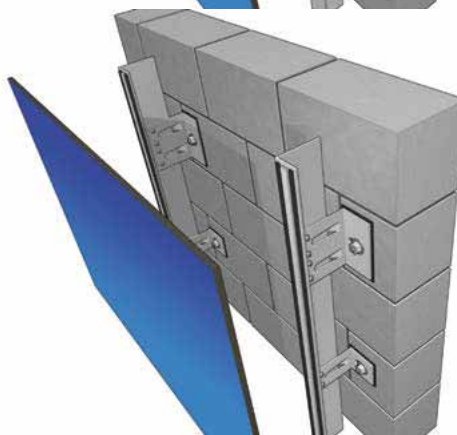

Zdjąć pergaminową warstwę zabezpieczającą taśmę dwustronną.

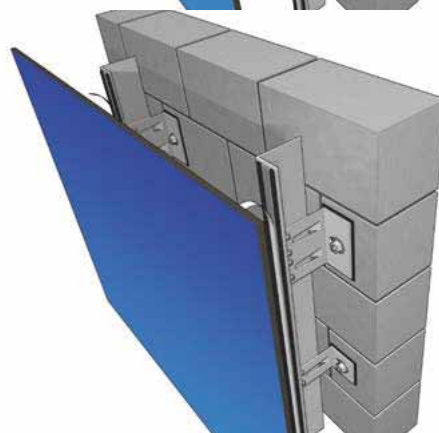

W ciągu 10 minut przycisnąć wstępnie płytę celem prawidłowego jej ustawienia na elewacji a następnie docisnąć do szkieletu nośnego.

**Po zetknięciu płyty z taśmą klejącą nie są już możliwe żadne poprawki jej położenia.**

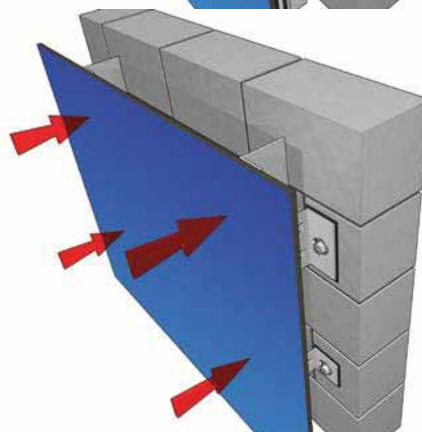

## Fasady wentylowane

### Montaż niewidoczny - mechaniczny

- Wielowarstwową konstrukcję ściany zewnętrznej określa się jako elewację z dopływem powietrza od strony tylnej lub jako elewację wentylowaną.
- Warstwa zewnętrzna, chroniąca przed opadami deszczu, oddzielona jest przestrzenią powietrzną.
- Konstrukcja składa się z warstwy powierzchniowej (płyta **Kronoplan Color**), strefy powietrza, warstwy izolacji cieplnej oraz z podkładu.

Montaż mechaniczny niewidoczny spełnia bardzo wysokie wymagania stawiane fasadom wentylowanym.

Ten rodzaj montażu płyt **Kronoplan Color** łączy w sobie zalety montażu nitowego (połączenia trwałe i bezpieczne) oraz estetykę wykonania (brak widocznych elementów montażowych).

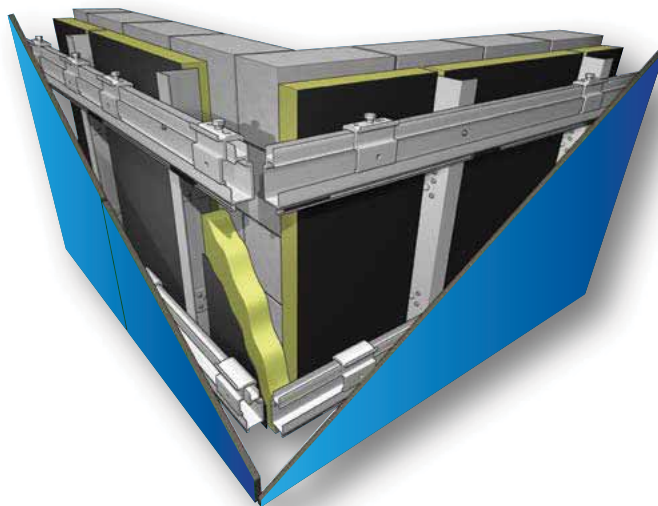

Wymagane jest stosowanie specjalnych podkonstrukcji aluminiowych.

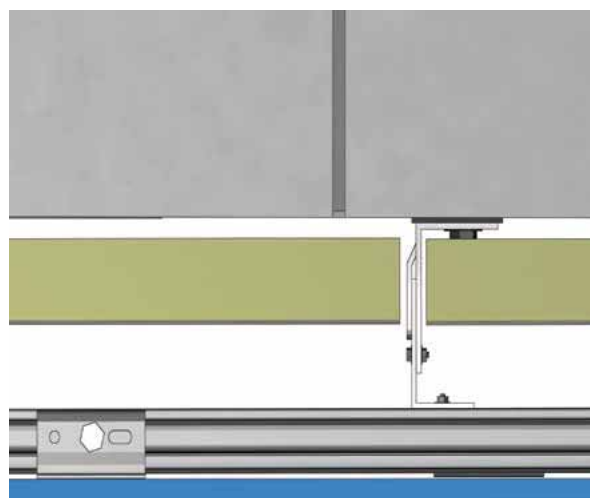

Rys. Podkonstrukcja aluminiowa - przekrój poziomy.

System umożliwia mechaniczne zamocowanie płyty bez widocznych elementów montażowych oraz zdejmowanie płyty z elewacji bez ryzyka uszkodzenia.

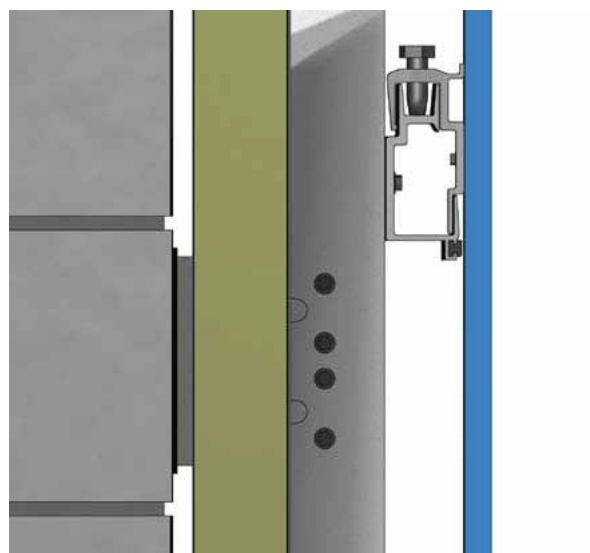

Rys. Podkonstrukcja aluminiowa - przekrój pionowy.

Montaż odbywa się na specjalnych łącznikach umieszczanych w precyzyjnie nawierconych otworach, w płytach grubości min. 8 mm.

Maksymalna powierzchnia płyt oraz projekt wykonawczy elewacji powinien być zawsze konsultowany zarówno z dostawcą podkonstrukcji jak i elementów montażowych.

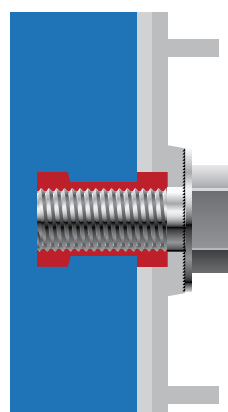

Rys. Łącznik montażowy umieszczony w płycie.

# katalog architekta

## Krono Siding Okładziny elewacyjne

- Nowoczesny i łatwy w montażu system deskowania, dostosowany do zasad funkcjonowania fasad wentylowanych.
- Idealnie dopasowany do wizualnej poprawy elewacji budynków.
- Przeznaczony do zastosowania w domach jedno jak i wielorodzinnych oraz mniejszych zabudowach.

System **Krono Siding** opiera się na montażu poziomych desek wykonanych z płyt **Kronoplan Color** do drewnianej podkonstrukcji nośnej montowanej bezpośrednio do ściany budynku.

Montaż zakładkowy umożliwia ukrycie elementów montażowych i nadaje budynkowi efekt deskowania.

Proces montażu jest wyjątkowo szybki i prosty. Można go wykonać samodzielnie, na bazie dołączonej instrukcji.



Panel deski **Krono Siding** w standardzie produkcyjnym ma wymiar 3050x255 mm.

Posiada specjalne frezowanie na dolnej części, umożliwiające zawieszenie go na klamrach montażowych.

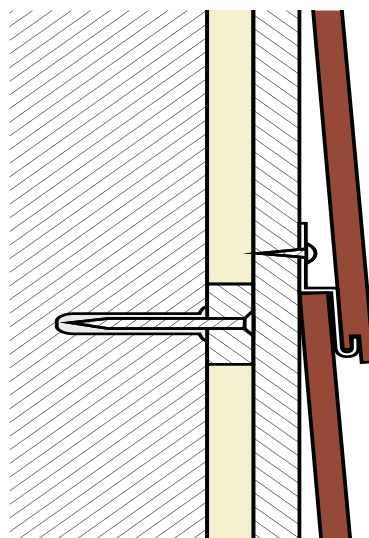

Rys. Krono Siding - przekrój pionowy.

Dzięki sprawdzonemu systemowi klamer mocujących, można w łatwy sposób pokryć każdą elewację, nawet stare, zniszczone mury.

Panele można stosować na całe fasady budynków lub tylko ich elementy (poddasza, wejścia do budynków) celem poprawienia ich optycznego wizerunku.

Całość elewacji jest konstrukcją lekką i nie wpływa na statykę budynku.

Można je z powodzeniem montować nawet w niewielkich budynkach.



Rys. Krono Siding - struktura elewacji.

Panele są łatwe w utrzymaniu.

Drobne zanieczyszczenia można łatwo usunąć przy pomocy ręcznika, ciepłej wody i dostępnych środków myjących, które nie zawierają dodatków rysujących powierzchnię.



Rys. Czyszczenie paneli Krono Siding.

# katalog architekta

## Balkony i balustrady

- Płyty **Kronoplan Color** to idealny materiał na wypełnienia balkonów, przegród, podcieni i tarasów.
- Ze względu na swoje właściwości i dostępność kolorów - wypełnienia doskonale wpasowują się w aranżację kolorystyczną budynków.

Spełniają wysokie wymagania ochrony przed wiatrem oraz pełnią funkcję maskującą.

Nie wymagają konserwacji, zachowują swoje właściwości przez wiele lat bez konieczności malowania.



## Montaż płyt balkonowych

Istnieje duża różnorodność sposobów mocowania płyt **Kronoplan Color** do podkonstrukcji:

- mocowanie do słupków za pomocą łączników lub uchwytów zaciskowych,
- mocowanie do słupków w sekcjach,
- mocowanie do słupków – płyta przelotowa,
- mocowanie do słupków w profile typu Z.



Rys. Mocowanie do słupków za pomocą łączników lub uchwytów zaciskowych.



Rys. Mocowanie do słupków w sekcjach.



Rys. Mocowanie do słupków - płyty przelotowa.



Rys. Mocowanie do słupków w profile typu Z

Montaż płyt **Kronoplan Color** odbywa się w sposób mechaniczny za pomocą śrub balkonowych lub nitów zrywalnych do profili aluminiowych lub stalowych ocynkowanych z zachowaniem zasady punktu stałego i zmiennego, oraz luźnym przyleganiu do kształtowników.

Pozwala to na swobodną pracę płyt pod wpływem zmiennych warunków atmosferycznych i ich wzajemną współpracę.

W celu lepszej współpracy należy w miejscach łążeń stosować profile gumowe z elastycznego EPDM.

Wymiary profili aluminiowo-stalowych uzależnione są od zastosowanych grubości płyt (6, 8, 10 mm lub grubsze) oraz wymogów budowlanych dotyczących wysokości balustrad.



Rys. Montaż płyt balkonowych.

# katalog architekta

## Okładziny ścian wewnętrznych

- Okładziny ścian wewnętrznych podobnie jak fasady zewnętrzne zapewniają odpowiednią wentylację ścian.
- Praktycznie nieograniczona kolorystyka pozwala na dowolność w kształtowaniu wnętrza oraz daje możliwość jego dostosowania do indywidualnych potrzeb, umożliwiając jednocześnie wieloletni okres użytkowania bez konieczności konserwacji.

Nieodzownym materiałem spełniającym te wymagania są płyty **Krono Compact**.

O ile elewacja zewnętrzna stanowi wizytówkę budynku, to wnętrza muszą zapewniać odpowiedni komfort, być praktyczne, jak również - posiadać walory estetyczne.



Wszystkie płyty do zastosowań wewnętrznych oznaczają się wysoką udarnością, dużą wytrzymałością na zarysowania, niezwykłą łatwością w utrzymywaniu w czystości oraz zwiększoną odpornością na działanie wilgoci.

Nie pleśnieją ani nie butwieją.

Dzięki tym zaletom znajdują szczególne zastosowanie w tych wszystkich miejscach, gdzie powierzchnie narażone są na intensywne użytkowanie, i/lub jednym z warunków są wysokie walory higieniczne.





## Montaż okładzin wewnętrznych

Do montażu okładzin stosuje się podobne systemy jak w przypadku fasad zewnętrznych.

Najpopularniejszymi są systemy klejowe bez widocznych elementów montażowych.

Zastosowanie elementów ozdobnych między połączeniami poszczególnych elementów nadają elewacji estetyczny wygląd.

Odległość płyty od ściany rzadko przekracza ok. 50 mm.

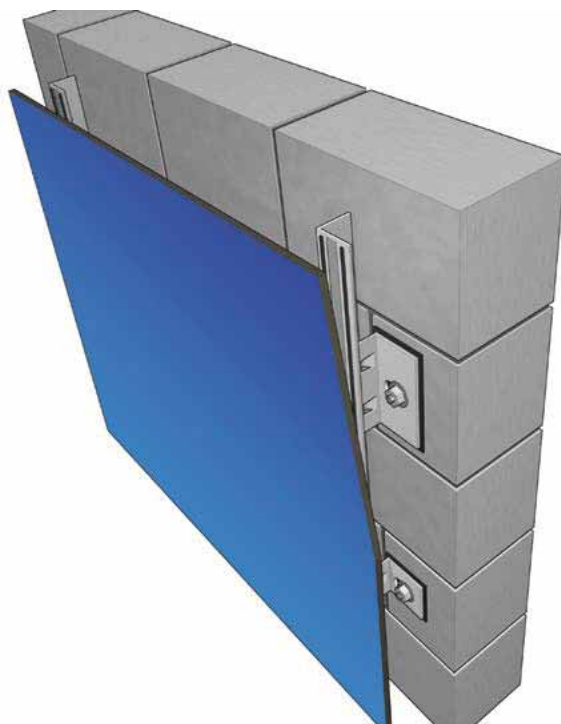

Rys. Montaż okładziny wewnątrz z wykorzystaniem kleju.

Alternatywnym systemem jest montaż mechaniczny niewidoczny.

Profile mocowane są do płyty za pomocą specjalnych łączników.

Rozwiązanie to zapewnia możliwość demontażu płyty na wypadek konieczności wykonania dodatkowych prac budowlanych bez obawy zniszczenia płyty.

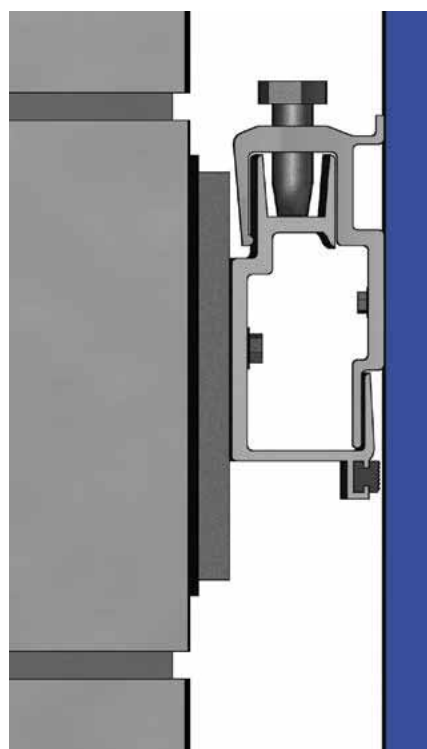

Rys. Montaż mechaniczny niewidoczny - przekrój pionowy.



## Kabiny sanitarne

- Kabiny sanitarne produkowane na bazie płyt **Krono Compact** przeznaczone są do wszystkich pomieszczeń o podwyższonej wilgotności powietrza oraz dużej zawartości pary wodnej.
- Drzwi kabin wykonuje z płyt grubości 13 mm lub 12 mm, natomiast ścianki z płyt grubości min. 10 mm.

Stosowanie tego typu płyt jest możliwe dzięki bardzo niskiemu wskaźnikowi chłonięcia pary wodnej oraz braku efektu puchnięcia materiału.

Skutkuje to wieloletnim okresem użytkowania kabin bez konieczności pracochłonnej konserwacji.

Zaletami konstrukcji kabin opartych na płytach **Krono Compact** są:

- Duża wytrzymałość,
- Estetyka i funkcjonalność,
- Duży wybór aranżacji kolorystycznej,
- Łatwość utrzymania czystości.



## Szafki basenowe

Szafki oparte na płytach **Krono Compact** pozwalają w estetyczny i funkcjonalny sposób zabudować pomieszczenia socjalne dla pracowników, szatnie kąpielisk, basenów, wszelkiego rodzaju obiektów sportowych oraz szkół i przedszkoli.

Zestawy szafek są dowolne i dostosowywane do wymagań pomieszczeń.

Odpowiednie wykonanie oraz użytkowanie szafek zapewnia możliwość niezawodnego oraz wieloletniego użytkowania bez konieczności stosowania specjalnych zabiegów konserwacyjnych.

Pomieszczenia o podwyższonych wymaganiach higienicznych, a także same szafki można łatwo utrzymać w czystości dzięki wysokiej jakości stosowanego materiału.



# katalog architekta

## Digital HPL

### Wydruk cyfrowy na laminacie

Idealny produkt dla osób szukających indywidualności i niepowtarzalności.

- Różnorodność kolorów i wzorów uzyskiwana dzięki wydrukowi cyfrowemu nadaje meblom, ścianom oraz drzwiom wyjątkowy charakter.
- Wzory płyt lub laminatów HPL z wydrukiem cyfrowym można wybrać spośród bogatej kolekcji naszych propozycji.
- Można także dostarczyć samemu wzór, który ma być wydrukowany.

#### WYMAGANIA:

- pliki w formacie wektorowym lub TIFF
- minimalna zalecana rozdzielczość TIFF: 150 dpi
- możliwość: zdjęcia do skanowania
- możliwość: wybór wzoru z naszych propozycji lub wspólne opracowanie

#### ZASTOSOWANIE:

Płyty elewacyjne, ściany i ścianki działowe, reklamy, stoiska i ekspozycje, meble o różnorodnym zastosowaniu, standy reklamowe, obrazy, drzwi i inne.



# Krono Multicore

## Laminat z kolorowym rdzeniem

- Płyty **Krono Multicore** wyróżniają się spośród innych produktów HPL możliwością ułożenia warstw rdzeniowych oraz ich koloru.
- Własne kompozycje rdzenia tworzą unikalne blaty meblowe.
- Dodatkowo wybór dekoru płyt Krono Multicore umożliwia zaprojektowanie niepowtarzalnego wnętrza.

Laminaty jednostronne (np. dekor biały z białym rdzeniem) eliminują konieczność dodatkowej obróbki mającej na celu zamaskowanie ciemnego paska na krawędzi oklejonej płyty.

Można dzięki temu uzyskać niemal niewidoczne połączenie laminatów na powierzchni i krawędzi płyty.

Płyty dwustronne wykorzystywane są nie tylko jako blaty, ale również i korpusy do produkcji szerokiej gamy mebli.

Grubość płyty HPL (od 4 do 40 mm) daje pełną możliwość wykorzystania atutów kolorowego rdzenia.



# katalog architekta

## Atesty

### Kronospan HPL

ATEST	JEDNOSTKA CERTYFIKUJĄCA	PRODUKT
CE	EPH	Płyty Krono Compact Płyty Kronoplan Color
KLASYFIKACJE OGNIOWE SBI WG EN 13501	ITB	Laminat standard 0,5 - 2,5 mm Laminat postforming 0,2 - 0,8 mm Laminat trudnopalny 0,6 - 2,5 mm Płyty Krono Compact CGS i CGF Płyty Kronoplan Color EDS i EDF Płyty kompozytowe trudnopalne
KLASYFIKACJA OGNIOWA W ZAKRESIE NIEROZPRZESTRZENIANIA OGNIA PRZEZ ŚCIANY PRZY DZIAŁANIU OGNIA OD ZEWNĄTRZ (NRO)	ITB	Płyty Kronoplan Color EDF 4 -15 mm
ŚWIADECTWO KLASYFIKACJI DO ZASTOSOWANIA W TABORZE SZYNOWYM	CNTK	Laminat trudnopalny 1,2 - 2,5 mm Płyty Krono Compact CGF 4 - 20 mm
ŚWIADECTWO ZGODNOŚCI Z DYREKTYWĄ 95/25/WE DO STOSOWANIA W TRANSPORCIE	PIMOT	Laminat trudnopalny 0,6 - 2,5 mm
ATEST HIGIENICZNY	GUM Gdynia	Laminat standard Laminat postforming Laminat trudnopalny Płyty Krono Compact Płyty Kronoplan Color Obrzeża Płyty HG
CERTYFIKAT DRZWIOWY	IHD	Laminat standard 0,7 mm
ÜBEREINSTIMMUNGSZERTIFIKAT	EPH	Płyty Kronoplan Color
ALLGEMEINE BAUAUFSICHTLICHE ZULASSUNG	DiBT	Płyty Kronoplan Color
CERTYFIKAT ZGODNOŚCI	SPSC LITWA	Płyty Kronoplan Color
ŚWIADECTWO SANITARNO-EPIDEMIOLOGICZNE	MINISTERSTWO OCHRONY ZDROWIA UKRAINY	Laminat standard Laminat postforming Laminat trudnopalny Płyty Krono Compact Płyty Kronoplan Color Obrzeża
CERTYFIKAT ZGODNOŚCI GOST R	AOPD "PROGRESS" ROSJA	Płyty Kronoplan Color
ŚWIADECTWO SANITARNO-EPIDEMIOLOGICZNE	FSNPBC ROSJA	Laminat standard Laminat postforming Laminat trudnopalny Płyty Krono Compact Płyty Kronoplan Color Obrzeża
CERTYFIKAT BEZPIECZEŃSTWA POŻAROWEGO	CCPB ROSJA	Laminat standard Laminat postforming Laminat trudnopalny Płyty Krono Compact Płyty Kronoplan Color
CERTYFIKAT ZGODNOŚCI	SPB "TEST" ROSJA	Płyty Krono Compact Płyty Kronoplan Color

Tab. Atesty Kronospan HPL.



Kronospan HPL Sp. z o.o.  
ul. Wojska Polskiego 3  
39-300 Mielec

Production plant:  
Pustków-Osiedle 59E  
39-206 Pustków 3  
tel. +48 14 67 09 500 - 506  
fax +48 14 67 09 555  
e-mail: [hpl@kronospan.pl](mailto:hpl@kronospan.pl)  
[www.kronospan-hpl.pl](http://www.kronospan-hpl.pl)